



# 議題特賣場

Featured Article

## 高雄捷運公共藝術（下）

本期延續上一期專題，繼續就高雄捷運公共藝術設置之民衆參與、運作機制、行銷推廣等面向進行探討，並邀請部份高雄捷運公共藝術創作者就其創作心得，及參與設置過程所面臨之問題、觀察等，與讀者分享。

# 場域中的意象詩

## 談捷運公共藝術及橋頭糖廠站創作

文、攝影／顏名宏（亞洲大學視覺傳達系 副教授兼主任）

公共藝術創造了環境的多樣性，「讓市民和都市環境之間的互動關係，產生最大的可能性。並且連結居民和城市的民情風土、文化的記憶與遺產等等，交織在一起…成為具創造性的生活過程。」  
（勞倫斯·哈普林CITIES 城市963）



慕尼黑市所設置與捷運工程相扣合的公共藝術作品，利用捷運車輛移動的速度中，帶領著乘客通過站體內牆，甬道兩側如同音樂般的跳動色塊所產生的奇異視覺流動經驗「旅行的禮讚」（Die große Reise），色塊之間安置著站體上方城市的過去和當下的圖片影像，使乘客透過地鐵車廂的窗景框就一片都市意象，藉以呈現移動旅行中，精神價值換動的文化禮讚。

## 以藝術進行場域文化測量

以藝術作為場域中人文與記憶的連結和破題法，是當代藝術發展歷程相對於私密個人化創作表徵外的一種反思，也是一種更為積極親身介入的藝術態度。

面對城市中的交通系統與流動的市民參與者，一個串連整座城市精神的文明和生活機能的都市捷運，如果必須為每一個具有不可取代獨立差異的捷運載體，尋找一種流動場域中的藝術美學，而且關切地回應了整個事件討論的基礎—捷運、流通、停留與想像…等，那麼，先前的站體所包含的人文地景，不可能毫無作用的不影響到市民藝術家。這讓我聯想到自己所經歷過的魅力城市，是如何透過交通運輸的思維輸送，洗腦了我必須在往後的數十年記憶裡，相信著那一定是座偉大的城市，因為藝術家在我們的眼前所張開的景象，是如此地寬大與雋遠。

捷運的藝術家，呼應著城市交通運輸的血管，重新串連每一個城市出口的轉場，換景之間如同音樂或者電影的藝術家一樣，組構 (composition) 城市想像的起點。於是，試著將一些隱藏的因素顯現出來，成為人們可以體驗並與過去聯繫的種種關連，激勵市民有機會參與和發展出涵蓋彼此、環境相互影響的生活系列，一種結合安寧平靜、遠離擁擠的私密性開放空間環境裝置，創造個別的社交生活的載具，即成為我介入捷運中公共藝術的極力主張。

2008年初，參與了高雄捷運公共藝術的創作設置，當藝術家林珮淳邀請我加入創作團隊，並且希望我提出對「青埔」、「高雄糖廠站」、「橋頭火車站」三站的創作主張計畫總體藝術哲學時，本於我個人一向對於公共空間藝術涉題的理念，當下即提出「三乘共生計畫」以保有傳統、當今蛻變、展望未來作為基地切入的基本精神，並且對於涉題的副標定調為環境生態、聚落社群、歷史文化三種場域空間中的藝術，所應特別彰顯出來的文化意象和視覺感官，這個計畫初表獲得團隊的認同。同時將整個計畫操作的細節勾畫為：

1. 場域與社群連結 & 公共與藝術連結。
2. 「捷運」為乘載與連結「城與鄉」、「人與人」以及「成長與記憶」的流動載具。
3. 南台灣高雄的環境光。

## 一座城市的記憶：公共場域與社群藝術連結

有關於一座城市記憶的書寫，在藝術介入場域的表達上，經常選擇故事發生的原址，進行各種色彩的描繪，因為唯有對於場域精神的指出，藝術才有其語彙組構的可能並發展成篇章。

作品《歷史的三個孩子——一種場域躍動的美學》基地位於橋頭糖廠捷運站出口廣場，糖廠在台灣製糖歷史中歷經荷據、明鄭、清統、日治，廠區建築本身的藝術語言，早已結合南洋風情與日治時代的國際觀，悄悄地扣連著台灣曾經與世界的脈動。

橋頭糖廠捷運站橫跨糖廠園區舊址與住民生活社區，與橋頭居民生活和工作彼此相互依存，而今隨著糖業的蕭條，這些糖業文化已逐漸淡出橋頭社區，今日糖廠轉而呈現另一類的社區服務休憩和融合溝通平台的功能，本站藝術的重點在於喚起糖業文化與橋頭社區居民的真情，除反映橋頭糖廠過往歷史之外，以創造地景式環境意向空間藝術，強化場域性的空間連結和動線指引，扣連廠區存有的重要史蹟建築，以藝術物件形成民眾間參與對話的平台，藉著由三種基地中所抽取出不同記憶語言空間的拓印，這件作品希望創造出由廣場向三邊蔓延連結的身體引導動線，描述時空中的詩意或則創造心靈事件的詩意，重新凝結游動人群的身體，探討行為/真實以及連結/想像。

藝術創造空間中引為「共鳴」的詩意，是企圖擴張人與人之間交互往來的感染與認同層面，而場域精神中的藝術語言則深化了「迴盪」於存在靈魂的深處，並期待令使之重新編組為超越體驗中的意象詩。這件作品在完成後已然打造出糖廠站站前廣場一個可親近、對話、溝通和記憶串聯的地景意象。

本站公共藝術即在反映橋頭糖廠過往歷史之外，以創造地景式環境意向空間藝術，創造場域性的空間連結和動線指引，扣連廠區存有的重要史蹟建築與目前尚為活絡的空間基地，並創造糖廠站站前廣場一個可親近、對話、溝通和記憶串聯的地景意象。

場域中的藝術此時轉變為謙虛與後退，將文化場景轉為主幕，原本自由流動的三兩人群透過藝術符號和空間座標的隱射，自己不知不覺中產生想像力與感知世界

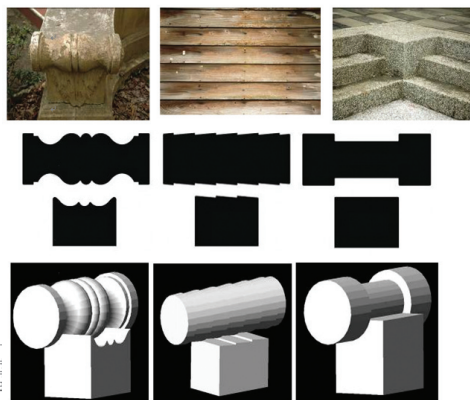
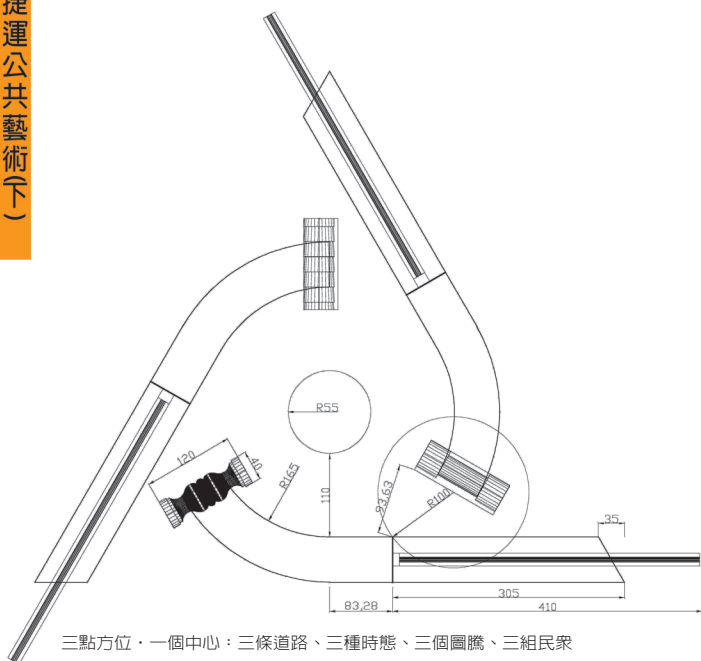

自由詩意的引入。藝術聯繫著空間中的詩，並且重構詩的組列，形成新的閱讀和圖像，而空間的張開、時間的游動，則沈澱了剎那視覺的理解，慢慢轉化為閱讀者自己內在的詩。這個乍看之下為參與者創造了自己詩性而產生的認知，其實為跟隨著藝術家所書寫於空間之中的「迴盪」，如同音樂一般的「譜記詩」不知不覺中的吟唱，共鳴與迴盪，即便民眾習慣於具故事描述式藝術呈現方式，終究還是會受到一定的誘引。如同加斯東·巴舍拉 (Gaston Bachelard) 所言：在共鳴之中，我們「聽見」了

詩，但處於迴盪之中，我們「訴說」著詩，詩化入我們自身。

由「客觀對象」與所開啓的「意境迴盪」，這就是場域藝術特有的屬性，空間中的文本詩。

作品的三個基座，選擇採自高雄百年窯廠「三和瓦窯」的紅磚碎片重新組合黏結，成為歷史藝術物件的三座軌跡台座和匯集民眾的空間載具。地上三道延伸指向場域三個空間座標的指引線，選擇分別代表廠區三種工具材質的金屬，分別是五分車鐵軌、圓形鐵管和現代建築用角鋼，以樹脂封存於地面下，管道的兩翼隱藏 LED 光源，於夜間透過鐵件的線性，將環形的藝術裝置由中央引向微暗的三個林中方向。



具有抽象幾何之美的糖廠內散置的舊製糖工具組件模組

### 尋找藝術基因

為催化本件作品與糖廠環境的密切關係，誘引民眾瞭解場域中的藝術和場域的交互關係，在公共藝術設置過程中，個人試圖策劃與仕隆國小進行教學合作，並協同帶著這一百多位師生，在橋頭糖廠進行田野觀察，嘗試發掘環境中各種藝術的基因，體驗創作過程細微的觀察力，用新的眼光探索糖廠園區的人文美學。



在共鳴之中，我們「聽見」了詩，但處於迴盪之中，我們「訴說」著詩，詩化入我們自身。參與者化身成為場域中的詩人。

在橋頭糖廠現場，分發30公分×30公分尺寸模造紙畫紙，於講解後由亞洲大學創意設計學院研究所學生以及仕隆國小老師、志工帶領分隊，進入糖廠及周邊社區進行發現與創意創作。許多參加者攜帶各種測量描繪的工具（例如：尺、鐵線…等創意工具），運用自身敏銳的觀察力，重新發掘橋頭糖廠周邊環境中的造型與色彩，轉化成自己的基本幾何造型中文化基因元素創意樣稿。

在第二階段，完成的作品經過評選後，入選作品在橋頭糖廠站前廣場，以青竹裝置而成的羅馬萬神殿意象空間中進行公開展覽。

日本建築師安藤忠雄最近接受大阪市的委託（2009），對應威尼斯的城市美學，沿著河流栽種櫻花樹

貫穿淀川到大阪港的「櫻花會·穿越平成」計畫案，希望重新開啓人們認知自己所在的環境，展望大阪未來都市<水之都>必然不輸給威尼斯的決心時，曾特別提到：從輝煌的水之都本身來看，我們所學習的不是來自於城市的給予，而是決定自身的選擇並且以雙手去創造。

值得信賴的<民之力>，是安藤確認街道場域中的美學「繼承著獨立自主的精神，以及無以倫比的行動主義」。

「能取回大阪所獨有的水都風景嗎？」安藤這樣提問著自己、市民與政府，「為了未來的大阪城，這個豐富的都市資源要更加更加活用。這個重要的角色不是政府的機關，也不是巨大的資產家，而是每一位大阪市民呀。」



由高雄百年窯廠「三和瓦窯」的紅磚、碎片重組，成為歷史藝術物件的三座軌跡台座和匯集民衆的空間載具。

小規模的人民努力，這個小小的點會被連接成線，再成為面。終於能取回街道的活力，新大阪的歷史將要開始，連結人們的意識將成為『民的街』大阪的原動力」。

而如何能達到上述基本能量的成立？我認為，唯有重新連結市民對於自處生命環境中的美學基因，一點一步地喚醒場域歷史的認同，方能將創造力導向照顧全體的未來，而不是製造的毀滅提前。

以場域中的意象詩進行一座城市的記憶的搜尋，我想，這就是捷運公共藝術作品（歷史的三個孩子——一種場域躍動的美學），所要打造的小小平台吧。

雖然有人認為談人文歷史太沈重了點呢！✎



仕隆國小一百多位師生集體參與了發掘環境中美學與創意的探索藝術基因之旅。



學生參與「尋找藝術的基因」活動，進行環境美學的講記勾勒，入選作品裝置在作品基地現場開放民眾參觀。